

# CLASSE 300EOS

WITH  
Netatmo



The Evolution Of Smart.

**bticino**

Marka Grupy Legrand |  legrand

# CLASSE 300EOS

THE EVOLUTION OF SMART



Wideozomfon



Sterowanie  
smartfonem



Sterowanie  
głosowe



Smart Home



Bezpieczeństwo



Classe 300EOS with Netatmo jest nowym wideodomofonem “connected” Smart Wi-Fi systemu 2-przewodowego Bticino. Dodatkowo jest wyposażony w asystenta głosowego Amazon Alexa. Aplikacja Home+Security pozwala nie tylko na obsługę funkcji systemu wideodomofonowego, ale również elementów systemu bezpieczeństwa Netatmo.

CLASSE  
300EOS | WITH Netatmo

Nowy pomysł na wideodomofon.





# Nowoczesny design

Unikalne i zdecydowanie wyróżniające się wzornictwo. Pionowy, smukły kształt oraz perfekcyjna minimalistyczna forma połączona z maksymalną funkcjonalnością dla najwyższego komfortu użytkownika.



DESIGN  
AWARD  
2021

**Pionowy, subtelnie zaokrąglony ekran:**  
podkreśla nowoczesny styl  
i innowacyjność produktu.



**Ekran dotykowy 5 cali**

Pionowa orientacja,  
do której wszyscy jesteśmy  
przyzwyczajeni.

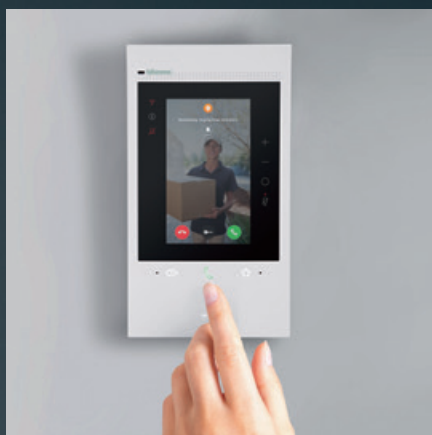

**Wykrywanie twarzy**

Automatyczne kadrowanie  
obiektu na ekranie.

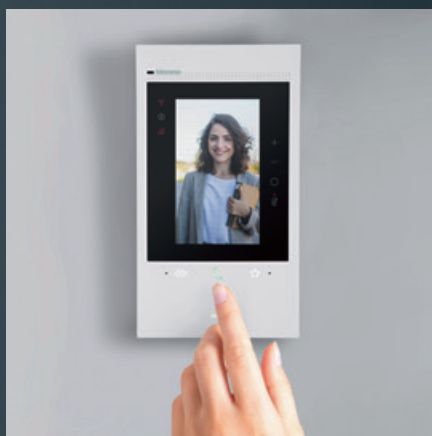

**Wyświetlanie poziome**

Szybkie, podwójne kliknięcie  
w ekran przetączy obraz  
w tryb panoramiczny.



**Zaokrąglony profil**

Podkreśla innowacyjność  
designu i funkcji.



## WIDEODOMOFON



# Intuicyjne oprogramowanie



**Prosta obsługa**  
Konceptja zaczerpnięta  
ze smartfonów  
(funkcja przesuwania).



**Sugestie**  
Podpowiedzi, dzięki którym  
obsługa jest jeszcze łatwiejsza.

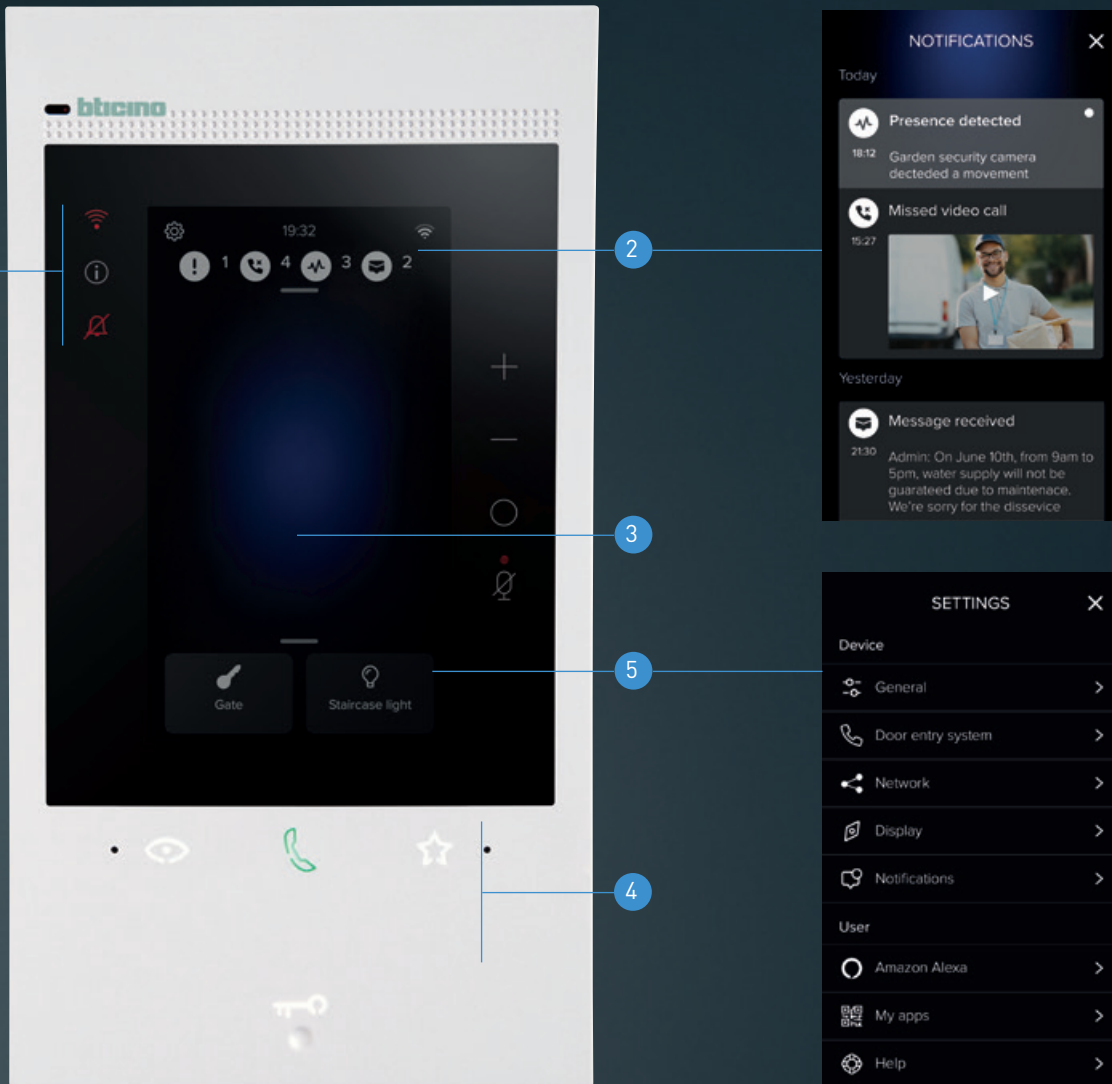

- 1 LED**
- Stan połączenia Wi-Fi
  - Obecność powiadomień
  - Wyłączenie sygnału wywołania

- 2 Powiadomienia**
- Nieodebrane połączenia
  - Wiadomości
  - Informacje systemowe

- 3 Obszar sugestii**
- Konfiguracja z przewodnikiem
  - Informacje systemowe
  - Ostatnie powiadomienie
  - Pomocne wskazówki

- 4 Funkcje wideodomfonowe**
- Aktywacja kamery
  - Odbiór połączenia
  - Ulubiona funkcja
  - Otwarcie zamka

- 5 Ulubione akcje**
- 2 ulubione skróty
  - Menu Ulubione

# Zawsze bezpiecznie z aplikacją Home + Security



Home + Security

## **Najlepsza aplikacja dla bezpieczeństwa domu.**

Alerty i powiadomienia o połączeniach przychodzących, wykryciu ruchu i osób, informacje o zdarzeniach i sterowanie zamkami za pomocą prostego i intuicyjnego interfejsu.





Odbieraj połączenia,  
otwieraj zamki, włączaj  
podgląd kamery i wyświetlaj  
chronologię zdarzeń.

Używając jednego konta  
możesz zarządzać  
nawet 20 lokalami.



Home + Security

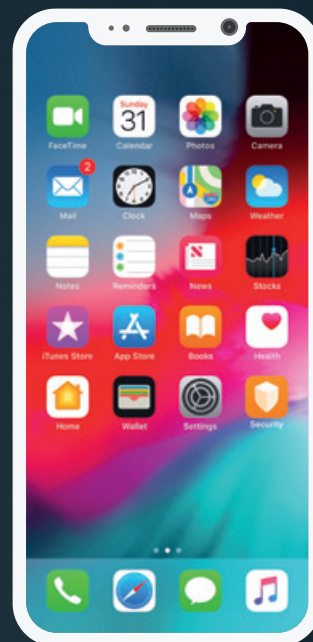

**Połączenia przychodzące**  
Otrzymuj powiadomienia,  
gdy ktoś dzwoni z panelu  
przy bramce.

**Zobacz kto dzwoni**  
Odbierz połączenie  
i otwórz bramkę.

**Historia zdarzeń**  
Sprawdź, kto do Ciebie  
dzwonił i czy zostawił  
wiadomość.

**Skróty**

- Otwieraj zamki elektryczne
- Włączaj światło na klatce  
schodowej
- Zadzwoń do domu / Interkom
- Włączaj podgląd z kamer
- Korzystaj z automatycznej  
sekretarki wideodomofonu

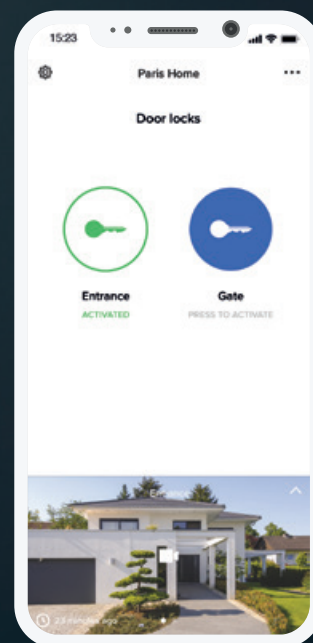
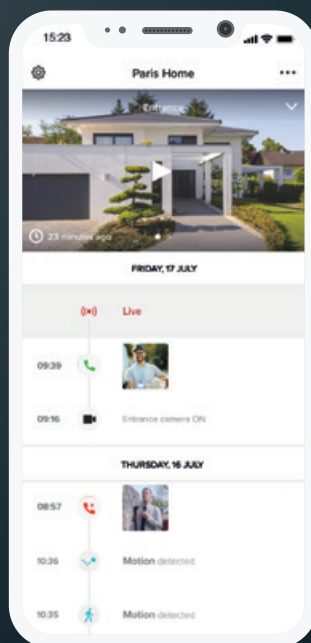
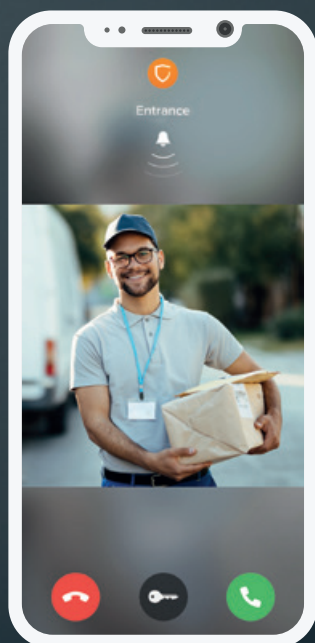
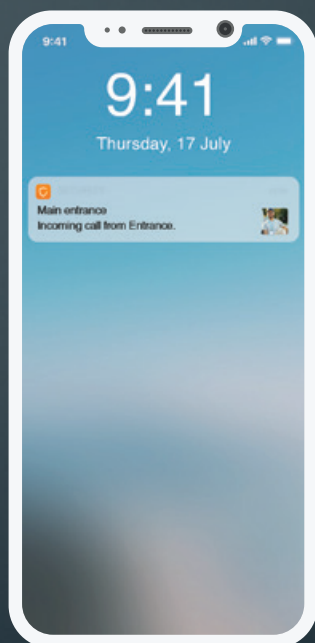

Zwiększ bezpieczeństwo poprzez integrację z produktami Netatmo

# System wideodomofonowy i bezpieczeństwo

<p><b>System wideodomofonowy</b> ...</p>  <p><b>Wejście główne</b> Przychodzące wywołanie.</p>	<p><b>Bezpieczeństwo</b> ...</p>  <p><b>Najbliższe otoczenie i pomieszczenia wewnętrzne</b> Kamera zewnętrzna ze zintegrowaną syreną i czujnikiem ruchu. Kamera wewnętrzna z funkcją rozpoznawania twarzy.</p>
--	---

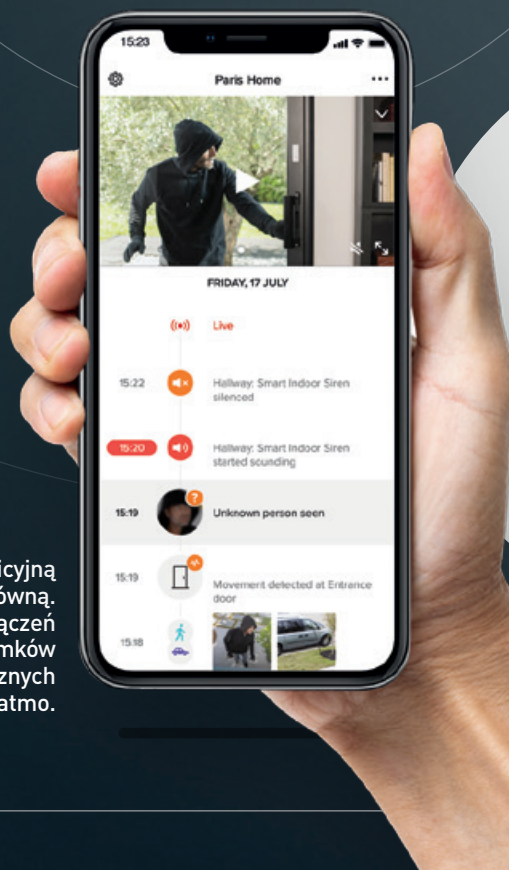

Jedna, unikalna aplikacja z intuicyjną stroną główną. Umożliwia odbieranie połączeń wideodomofonowych, otwarcie zamków oraz podgląd obrazu z zewnętrznych i wewnętrznych kamer Netatmo.



**INSTALATORZE !**

Możesz rozszerzyć ofertę dla klientów posiadających wideodomofony o inteligentne, łatwe do zainstalowania urządzenia Netatmo.



**Home + Security**  
Najlepsza aplikacja  
dla bezpiecznego domu.

Rozwiązania smart dla kompleksowej ochrony Twojego domu i domowników: kamery, alarmy, czujki otwarcia, czujniki dymu i czadu...

**Bądź spokojny wychodząc z domu!**

WITH  
**Netatmo**

**Naturalna integracja rozwiązań Smart Netatmo w aplikacji Home+Security**



Kamera zewnętrzna



Kamera zewnętrzna z syreną



Kamera wewnętrzna



Czujki do okien i drzwi



Wideodzwonek



Syrena systemu alarmowego



Czujnik dymu



Czujnik czadu (tlenku węgla)

ALEXA NA POKŁADZIE



# Pierwszy wideodomofon z wbudowanym asystentem głosowym Alexa

**Korzystaj z pełni możliwości Alexy,** dzięki interakcji ze wszystkimi jej funkcjami, takimi jak:  
Spersonalizowane procedury - Odtwarzanie muzyki - Smart Home - Ustawianie alarmów zegarowych - Komunikaty i funkcje wideodomofonu.

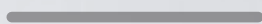



### INSTALATORZE !

Możesz przedstawić Twojemu klientowi opcję rozwojowego systemu Smart Home, proponując rozbudowę o dowolne urządzenia kompatybilne z Alexą ("works with Alexa").



*"Alexa, open the gate"*



*"Alexa, answer the call"*



*"Alexa, I go out"*

UWAGA: W chwili realizacji tej publikacji, Alexa nie jest dostępna w języku polskim. Dlatego przykładowe polecenia zostały podane w języku angielskim.



## Standardowa instalacja 2-przewodowa

Montaż naścienny z użyciem dostarczanego uchwytu, bez konieczności prac murarskich. Wbudowana łączność Wi-Fi i zasady instalacji identyczne, jak w przypadku standardowych wiodomofonów 2-przewodowych.



### INSTALATORZE !

Instalacja EOS Classe 300 to te same czynności, co dla każdego innego aparatu naszego systemu 2-przewodowego.

Zapomnij o skomplikowanej instalacji, czy konfiguracji sieci Ethernet i ciesz się **prostą** systemu 2-przewodowego. Dzięki technologii Wi-Fi wszystko pozostaje równie proste jak dotychczas.



### Prosta i intuicyjna konfiguracja

Nie musisz posiadać wiedzy informatycznej, żeby skonfigurować aparat. Wystarczy skonfigurować typowe parametry systemu 2-przewodowego (adresy SCS panelu zewnętrznego, aparatu wewnętrznego itp.). Wszystkie czynności w zakresie konfiguracji sieci Wi-Fi i aplikacji zrealizuje niezależnie i intuicyjnie Twój klient, który dodatkowo będzie prowadzony podpowiedziami na wyświetlaczu wideodomofonu oraz w menu aplikacji Home+Security.

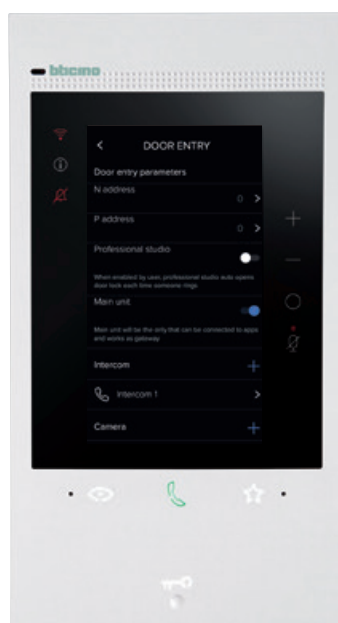
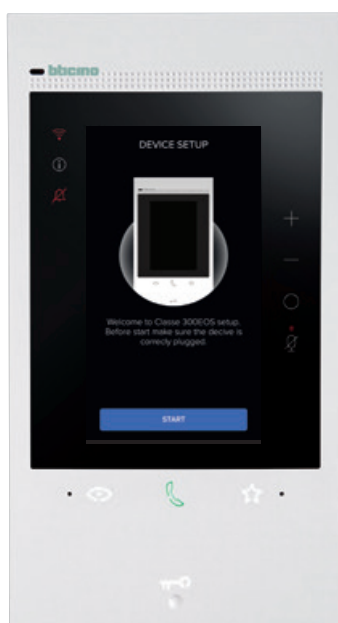

Podłącz dwa przewody magistrali, skonfiguruj główne parametry (adresy itp.) i zamontuj aparat. Twoja praca jest zakończona.

# Błyskawiczne i łatwe powiązanie z aplikacją

Po pobraniu aplikacji, kreator umożliwia powiązanie smartfona z Classe 300EOS with Netatmo w procedurze "krok-po-kroku".





## Kilka prostych kroków, aby powiązać wideodomofon z aplikacją na smartfonie

1

Po pobraniu aplikacji H+S na smartfon ze sklepu lub korzystając z kodu QR na wideodomofonie, wybierz **“ROZPOCZNIJ KONFIGURACJĘ”**.

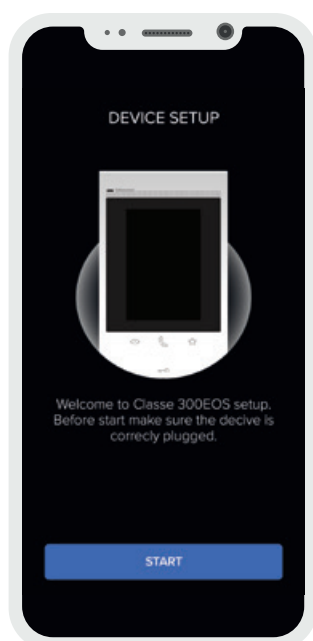

2

Wybierz z listy w menu aplikacji H+S aparat Classe 300EOS.

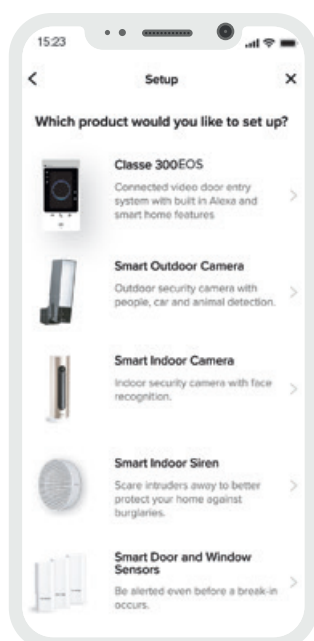

3

Na ekranie wideodomofonu pojawi się kod QR, którego należy użyć w aplikacji H+S, aby dokończyć powiązanie w tej samej sieci Wi-Fi.

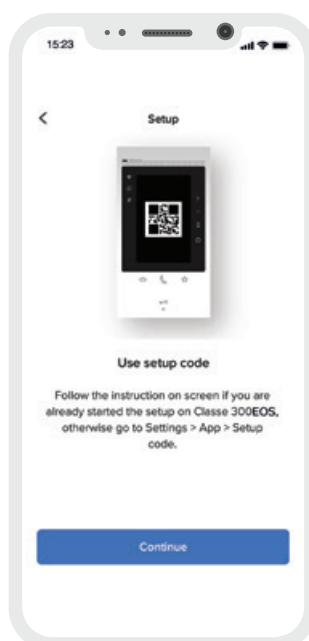

4

Po zakończeniu procesu powiązania wszystko jest skonfigurowane i gotowe do użycia.

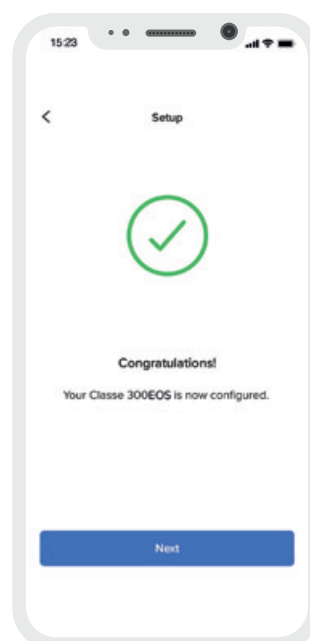

Połączenie z dedykowaną chmurą całkowicie i bezpiecznie automatyzuje konfigurację w sieci domowej (NIE musisz konfigurować routera). Wideodomofon automatycznie transferuje całą konfigurację 2-przewodowego systemu wideodomofonowego (kamery, zamki, dodatkowe aktywacje itp.) do aplikacji. W aplikacji na smartfonie możesz w dowolnym momencie wyświetlić powiązane urządzenia mobilne i ewentualnie zdecydować, które z nich odłączyć lub usunąć.

# Idealne rozwiązanie dla każdego rodzaju obiektu



## DLA DOMÓW JEDNO- LUB DWURODZINNYCH

Najłatwiejszy sposób, aby Twój dom był bezpieczniejszy.



### INSTALATORZE !

Zintegrowana łączność Wi-Fi, aby zawsze pozostawać w kontakcie z domem.

Uzupełnij system o produkty "connected" Netatmo: kamery zewnętrzne i wewnętrzne, alarmy, czujniki otwarcia, czujniki dymu i czadu dla prostej, inteligentnej i pełnej ochrony domu i domowników.

Jedna, unikalna aplikacja (Home + Security), wspólna dla systemu wideodomofonowego i urządzeń "connected" zwiększających bezpieczeństwo w domu.

Żadnych dodatkowych prac instalacyjnych oraz - większa funkcjonalność i łatwość obsługi dla użytkownika końcowego.

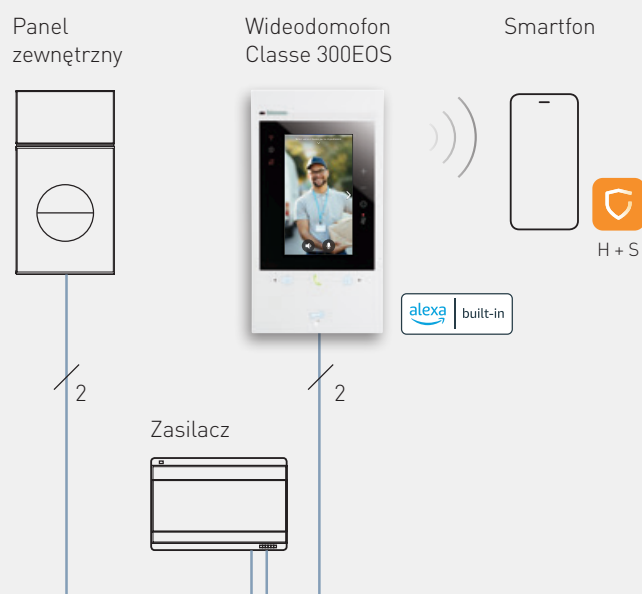



## DLA BUDYNKÓW WIELORODZINNYCH I OSIEDLI

Zainstaluj, skonfiguruj i uruchom system wideodomofonowy na obiekcie. Lokator będzie musiał tylko powiązać z nim aplikację H+S na swoim smartfonie.



### INWESTORZE !

System w każdym mieszkaniu przygotowany do przyszłej rozbudowy o rozwiązania Netatmo w zakresie bezpieczeństwa.

Pełna swoboda lokatora do indywidualnego wyposażenia swojego mieszkania, nawet w późniejszym czasie. Elastyczne i rozwojowe rozwiązanie, dopasowujące się do każdego klienta.

Jedna, unikalna aplikacja (Home + Security), wspólna dla systemu wideodomofonowego i urządzeń "connected" zwiększających bezpieczeństwo w domu.

**Uwaga:** w systemach wielorodzinnych konieczne jest zapewnienie dodatkowego zasilania wideodomofonu (należy zainstalować 1 dodatkowy zasilacz 346020 dla każdego Classe 300EOS).

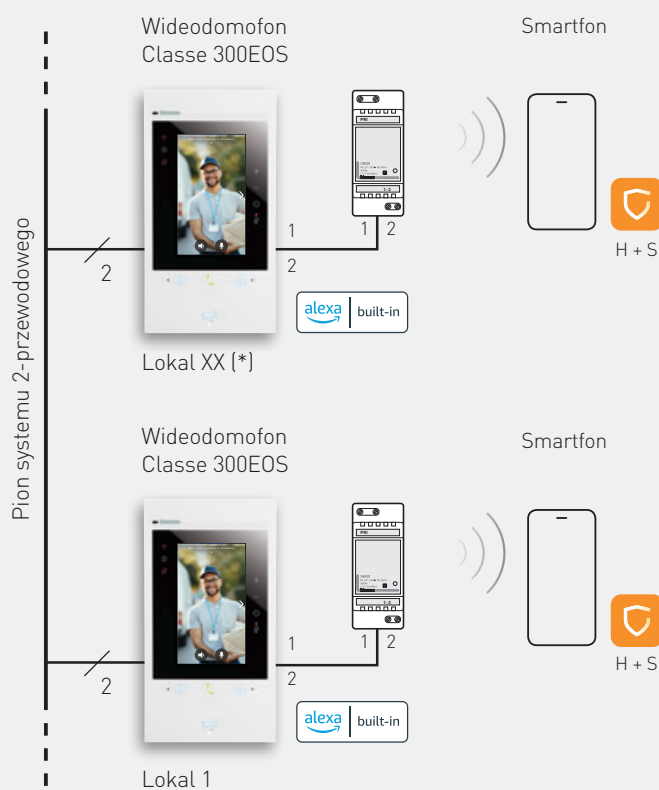

**UWAGA:** w celu zaprojektowania systemów wielorodzinnych należy kierować się zasadami instalacji dla systemu 2-przewodowego lub skontaktować się z przedstawicielem Legrand Polska.

# Rozwój nowych funkcji

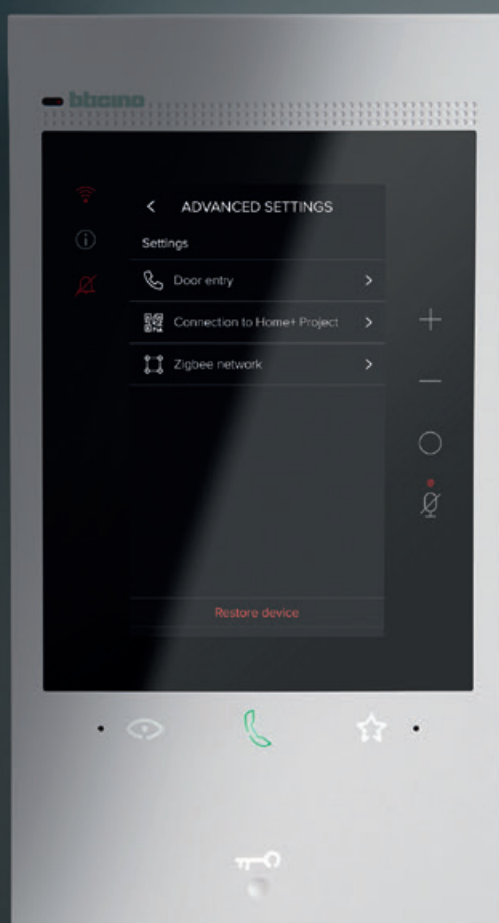

Przyszłe aktualizacje oprogramowania urządzenia pozwolą na korzystanie z nowych, innowacyjnych funkcji w dziedzinie Smart Home...

## Bądź “connected”!



**INSTALATORZE !**

Dla uzyskania inteligentnej instalacji w domu nie jest wymagana dodatkowa brama ani serwer sieciowy. Wraz z Twoim klientem możecie wybrać preferowaną technologię.

**Smart Home  
w aplikacji  
na smartfonie**

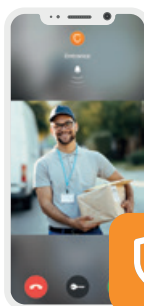

**HOME + SECURITY**  
aby kompleksowo zarządzać funkcjami wideodomofonowymi i bezpieczeństwa w domu.

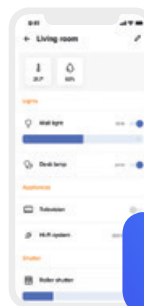

**HOME + CONTROL**  
aby zawsze móc korzystać z funkcji Smart: sterowania oświetleniem, zasilaniem, roletami, temperaturą... lokalnie i zdalnie!

**Instalacja  
automatyki  
domowej  
MyHOME**

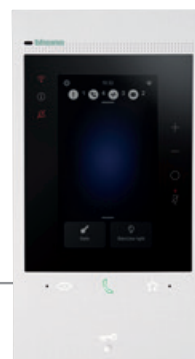

Sterowanie głosowe

Termostat

Sterowniki elektroniczne

Zasilacz SCS

alex built-in

# Classe 300EOS with Netatmo

## Widok z przodu

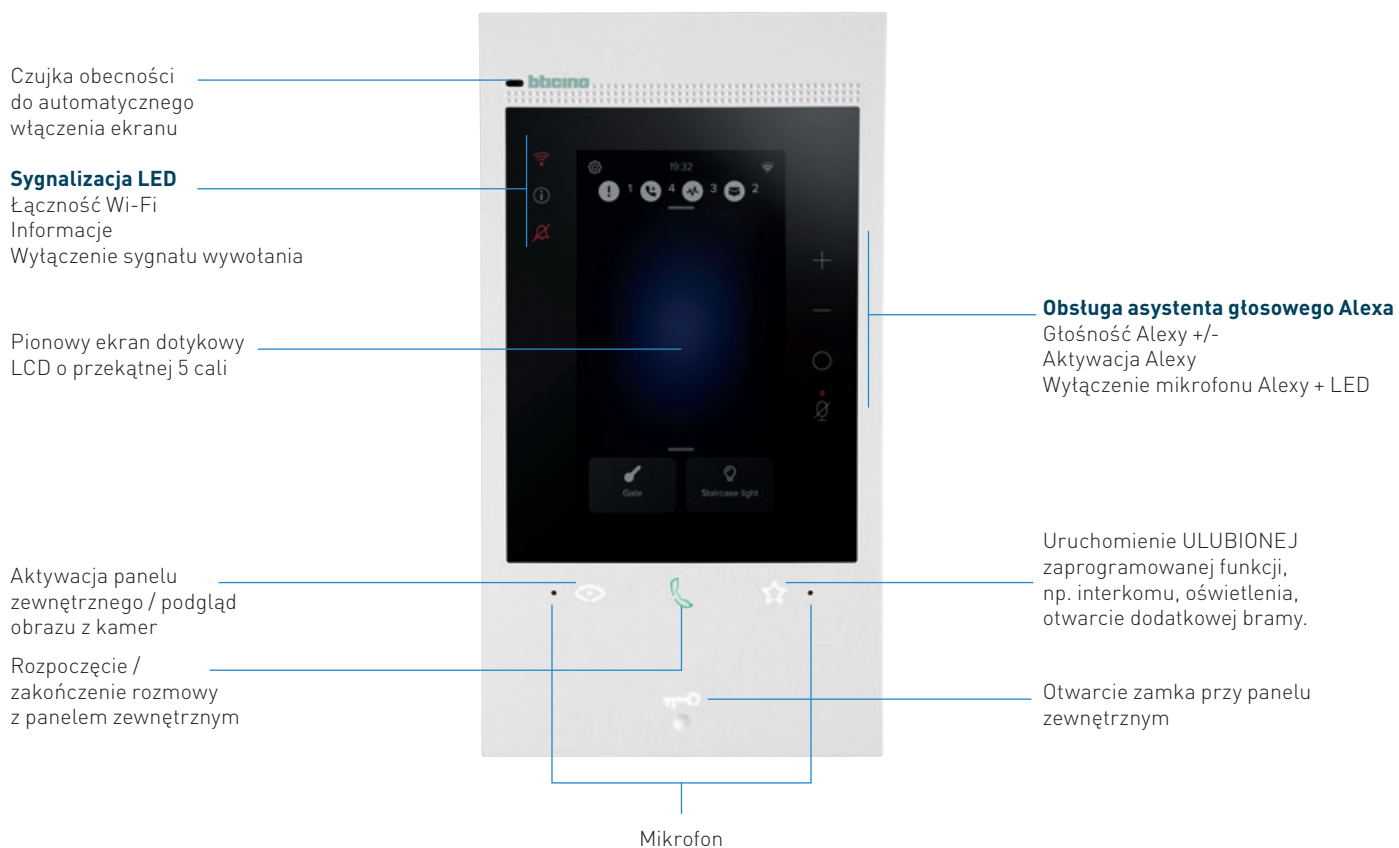

## Widok z tyłu

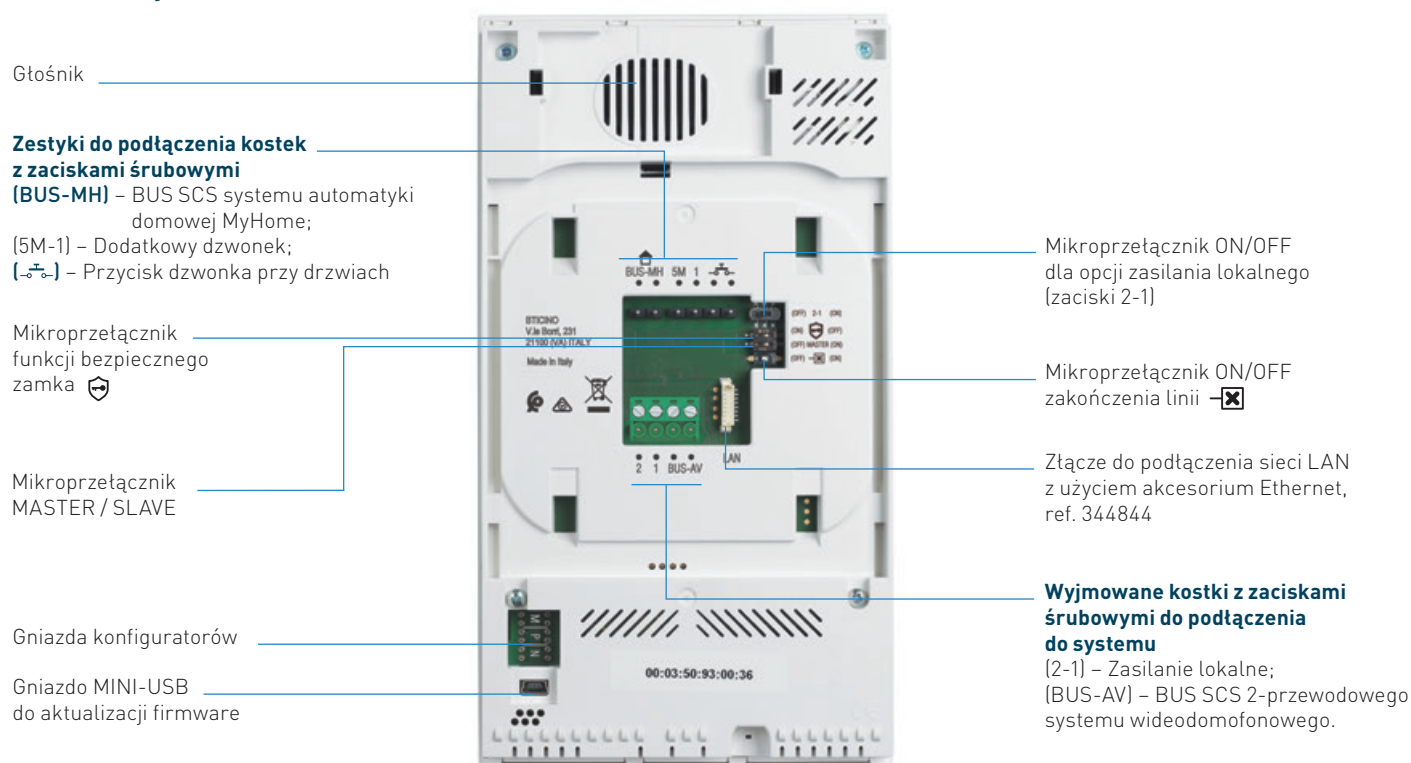

# Charakterystyka i funkcje



344842

## CECHY

✓	Aparat głośnomówiący
✓	Pionowy ekran dotykowy LCD o przekątnej 5 cali
✓	Czysta estetyka bieli
✓	Instalacja naścienna na dostarczonym uchwycie
✓	Dostępny również w zestawie

## FUNKCJE DOSTĘPNE NA WIDEODOMOFONIE

✓	Otwarcie zamka
✓	Włączenie oświetlenia (np. na klatce schodowej)
✓	Aktywacja panelu zewnętrznego / podgląd kamer
✓	Interkom
✓	Wywołanie z dzwonka przy drzwiach
✓	Pracownia / Gabinet zawodowy
✓	Sekretarka automatyczna
✓	Tryb Master / Slave
✓	Bezpieczny zamek
✓	Łączność Wi-Fi
✓	Wbudowany asystent głosowy Alexa
✓	Obsługa powiadomień
✓	Skrót - ulubione / najczęściej używane funkcje
✓	Ulubiona aktywacja
✓	6 sygnałów wywołania



## FUNKCJE DOSTĘPNE W APLIKACJI HOME+SECURITY

✓	Odbiór połączenia wideodomofonowego
✓	Otwarcie zamka
✓	Aktywacja panelu zewnętrznego / podgląd kamer
✓	Włączenie oświetlenia (np. na klatce schodowej)
✓	Aktywacja i podgląd z kamer 'connected' Netatmo
✓	Obsługa urządzeń Netatmo (czujniki dymu i czadu, syrena alarmowa, kamera wewnętrzna i zewnętrzna...)
✓	Dostęp do automatycznej sekretarki wideodomofonu
✓	Połączenie interkomowe ze smartfona do wideodomofonu
✓	Rejestr zdarzeń

# Classe 300EOS with Netatmo



344842



344844



346020

Nr Ref

## CLASSE 300EOS WITH NETATMO

344842

Wideodomofon 'connected' Smart Wi-Fi do systemu 2-przewodowego BTcino. Bezsłuchawkowy, głośnomówiący, z wbudowanym asystentem głosowym Alexa i sekretarką automatyczną. Wyposażony w pionowy ekran dotykowy LCD o przekątnej 5 cali. Posiada przycisk fizyczny do otwarcia zamka oraz klawisze dotykowe do obsługi głównych funkcji wideodomofonowych: odbiór / zakończenie rozmowy, aktywacja panelu zewnętrznego / podgląd kamer oraz ulubiona aktywacja (konfigurowana do obsługi najczęściej używanej funkcji, np.: otwarcie dodatkowego wejścia, włączenie oświetlenia, interkom). Dedykowane LEDy sygnalizują stan połączenia z siecią Wi-Fi, wiadomości / powiadomienia, wyłączenie sygnału wywołania. Interakcja z asystentem Alexa z użyciem dedykowanych klawiszy dotykowych i głosowo w celu obsługi funkcji wideodomofonowych, Smart Home, powtarzalnych sytuacji, powiadomień. Z poziomu ekranu dotykowego możliwy jest dostęp do listy powiadomień, menu ulubionych funkcji wideodomofonu, bezpieczeństwa Netatmo i Smart Home (jeżeli występują w instalacji). Możliwość komunikacji głosowej z centralą portierską - specjalne połączenie (jeżeli centrala występuje w instalacji). Aparat może być konfigurowany fizycznie (zworki konfiguracyjne) lub z poziomu menu, udostępniającego znacznie szersze możliwości dostosowania funkcji i opisu powiązanych klawiszy. Dzięki komunikacji Wi-Fi możliwe jest powiązanie wideodomofonu z aplikacją Home+Security na smartfonie (dla iOS i Android). Aplikacja pozwala na obsługę podstawowych funkcji wideodomofonu (odebranie połączenia, otwarcie zamka, przegląd listy zdarzeń, aktywacja panelu zewnętrznego / podgląd kamer). Aplikacja Home+Security obsługuje również urządzenia bezpieczeństwa z oferty Netatmo (kamery wewnętrzne i zewnętrzne, czujki otwarcia drzwi i okien, syrenę wewnętrzną oraz czujki dymu i czadu). Pozwala to na szybkie i łatwe stworzenie systemu bezpieczeństwa Smart. Aparat pozwala również na zbudowanie i zarządzanie systemem automatyki domowej przewodowej BUS SCS, bez stosowania dodatkowych bram. Montaż natynkowy z użyciem dostarczanego w zestawie uchwyty. Możliwość korzystania z połączenia sieciowego Wi-Fi lub kablowego Ethernet (połączenie do wtyczki RJ45 za pomocą dedykowanego akcesorium ref. 344844.

Nr Ref

## AKCESORIUM ETHERNET

344844

Akcesorium do opcjonalnego podłączenia Classe 300EOS do przewodu Ethernet.

Nr Ref

## ZASILACZ DODATKOWY

346020

Modułowy zasilacz dodatkowy do lokalnego zasilania wideodomofonu CLASSE 300EOS with Netatmo (jeżeli jest to konieczne).





# KIT



363915

Panel zewnętrzny Linia 3000 z czytnikiem zbliżeniowym i zestawem breloków

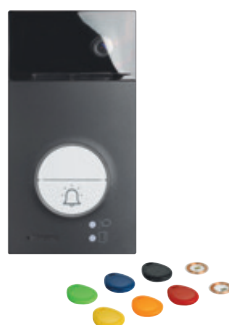

Classe 300EOS with Netatmo



Nr Ref

## ZESTAW 'CONNECTED' SMART WI-FI CLASSE 300EOS + LINIA 3000

363915

Zestaw jednorodzinny z aparatem 'connected' Smart Wi-Fi Classe 300EOS i panelem zewnętrznym LINIA 3000 w kolorze czarnym.

**Aparat do systemu 2-przewodowego Bticino, z wbudowaną łącznością Wi-Fi**, asystentem głosowym Amazon Alexa, 5-calowym pionowym ekranem dotykowym LCD i automatyczną sekretarką wideodomofonową. Łatwa interakcja z wbudowanym asystentem głosowym Alexa za pomocą dedykowanych klawiszy pojemnościowych lub za pomocą głosu. Możliwość aktywowania takich funkcji jak obsługa systemu wideodomofonowego, funkcje Smart Home, scenariusze, przypomnienia itp. Łączność Wi-Fi, pozwala powiązać aparat z aplikacją Home+Security (dostępną dla systemów Android i iOS). Aplikacja pozwala na korzystanie z głównych funkcji wideodomofonu (odbieranie połączeń, otwarcie zamka, wyświetlanie zdarzeń i aktywacja panelu zewnętrznego / podgląd obrazu z kamery). Za pomocą aplikacji Home+Security można również zarządzać elementami systemu bezpieczeństwa Netatmo (kamery zewnętrzne i wewnętrzne, czujki drzwi i okien, syrena wewnętrzna, czujka dymu lub czadu). Dzięki temu można szybko i łatwo stworzyć inteligentny system bezpieczeństwa. Aparat pozwala również obsługiwać i zarządzać funkcjami automatyki przewodowej (BUS SCS), bez konieczności stosowania dodatkowych, dedykowanych bramek.

**Panel LINIA 3000 z obudową metalową w kolorze czarnym**, kolorową kamerą szerokąkątą i czytnikiem zbliżeniowym oraz z zestawem kolorowych breloków i 2 dyskami zbliżeniowymi. Możliwość montażu naściennego, z opcjonalnym daszkiem (nr ref. 343053 - zamawiany osobno), lub podtynkowego przy użyciu odpowiednich akcesoriów zamawianych osobno: puszka podtynkowa (nr ref. 350020) i akcesorium podtynkowe (nr ref. 343063). Stopień ochrony IP54, IK10.

Nr Ref

## ELEMENTY ZESTAWU

Liczba

Nr Ref	ELEMENTY ZESTAWU	Liczba
343093	Panel zewnętrzny LINIA 3000	1
344842	Aparat wewnętrzny CLASSE 300EOS	1
346050	Zasilacz z adapterem wideo - 6 modułów	1
346250	Dodatkowy przekaźnik zamka	1
348260	Zestaw 6 kolorowych breloków zbliżeniowych	1
348261	Zestaw 2 dysków zbliżeniowych	1



# elementy bezpieczeństwa Netatmo

## APLIKACJA HOME+SECURITY



NOC - PRO



NOC - S - PRO



NSC - PRO



NBU - AS - PRO



DTG - PRO

### Nr ref. **KAMERA ZEWNĘTRZNA SMART**

#### **NOC-PRO**

Kamera zewnętrzna odróżniająca ludzi, zwierzęta i samochody. Jednoczęściowy korpus aluminiowy. Szkło i tworzywo sztuczne o wysokiej odporności, ochrona przed promieniowaniem UV. Przetwornik obrazu: 4 MP. Rozdzielczość: Full HD 1080p. Kodowanie obrazu: H.264. Zasięg: do 20 m (przy świetle dziennym). Pole widzenia: 100°. 8-krotny zoom cyfrowy. Dźwięk i obraz na żywo. Oświetlenie LED: 12 W o zmiennym natężeniu. Zasięg nocny (w podczerwieni): 15 m. Współpraca z aplikacją Home+Security na smartfonie (chroniona kodowaniem). Odporność na warunki atmosferyczne: do zastosowań zewnętrznych (ochrona HZO).

### Nr ref. **KAMERA ZEWNĘTRZNA SMART Z SYRENĄ**

#### **NOC-S-PRO**

Kamera zewnętrzna odróżniająca ludzi, zwierzęta i samochody. Wyposażona w syrenę alarmową (105 dB). Jednoczęściowy korpus aluminiowy. Szkło i tworzywo sztuczne o wysokiej odporności, ochrona przed promieniowaniem UV. Przetwornik obrazu: 4 MP. Rozdzielczość: Full HD 1080p. Kodowanie obrazu: H.264. Zasięg: do 20 m (przy świetle dziennym). Pole widzenia: 100°. 8-krotny zoom cyfrowy. Dźwięk i obraz na żywo. Oświetlenie LED: 12 W o zmiennym natężeniu. Zasięg nocny (w podczerwieni): 15 m. Współpraca z aplikacją Home+Security na smartfonie (chroniona kodowaniem). Odporność na warunki atmosferyczne: do zastosowań zewnętrznych (ochrona HZO).

### Nr ref. **KAMERA WEWNĘTRZNA SMART**

#### **NSC-PRO**

Kamera wewnętrzna z funkcją rozpoznawania twarzy. Jednoczęściowy korpus aluminiowy. Przetwornik obrazu: 4 MP. Rozdzielczość: Full HD 1080p. Pole widzenia: 130°. Skuteczne działanie w dzień i w nocy, dzięki widzeniu w podczerwieni. Zapis wyłącznie w przypadku wtargnięcia, z zachowaniem prywatności domowników. Współpraca z aplikacją Home+Security na smartfonie (chroniona kodowaniem). Zasilanie sieciowe z zasilacza AC podłączonego do gniazda. Deklaracja zgodności i FCC. Kompatybilność 'open source'.

### Nr ref. **WIZYJNY SYSTEM ALARMOWY SMART**

#### **NBU-AS-PRO**

Inteligentny wizyjny system alarmowy składający się z 1 inteligentnej kamery wewnętrznej, 1 inteligentnej syreny wewnętrznej i 3 inteligentnych czujek otwarcia drzwi lub okien. Elementy mogą być skonfigurowane i powiązane z poziomu aplikacji Home+Security. Inteligentny wizyjny system alarmowy uzbraja się i rozbija automatycznie, z zachowaniem prywatności domowników, odtwarza zapisane dźwięki do symulowania obecności w domu i włącza sygnał alarmowy (110 dB) w przypadku wtargnięcia.

### Nr ref. **CZUJKI SMART OTWARCIA DRZWI I OKIEN**

#### **DTG-PRO**

Zestaw 3 inteligentnych czujek otwarcia drzwi lub okien. Szczelna obudowa jednoczęściowa. Detekcja wibracji / ruchu oraz sygnalizacja stanu otwarte / zamknięte. Zasilane 2 bateriami typu AAA (w komplecie). Współpraca wyłącznie z inteligentną kamerą wewnętrzną (zamawiana oddzielnie): komunikacja radiowa między czujką a kamerą. Możliwość zdalnej obsługi z poziomu aplikacji Home+Security. Deklaracja zgodności i FCC. Kompatybilność 'open source'.



NDB - PRO



NSA - PRO



NIS - 01 - PRO



NCO - PRO

Nr ref. **WIDEODZWONEK SMART**

**NDB-PRO**

Inteligentny wideodzwonek pozwala na odbiór na smartfonie obrazu, gdy ktoś dzwoni. Wyposażony w kamerę 2 megapiksele, z 5-krotnym zoomem cyfrowym. Funkcja HDR automatycznej adaptacji do oświetlenia zewnętrznego. Widzenie nocne z wykorzystaniem podczerwieni (LED IR), nawet w całkowitej ciemności. Obraz: Full HD 1080p, format portretowy 9:16. Pole widzenia po przekątnej: 140°. Dźwięk: wysokiej jakości głośnik i mikrofon. Temperatura pracy : -10° ÷ +40°C  
Odporność na warunki atmosferyczne:  
HZO, stopień ochrony IP44.  
Zasilanie: 8-24 V AC i 230 V AC; min. 8 VA.  
Lokalny zapis na karcie pamięci MicroSD (do 32 GB - klasa 10) oraz opcjonalnie przechowywanie na Dropbox lub serwerze FTP. Ochrona danych w połączeniu kodowanym dla najwyższego poziomu prywatności. Wymagany dostęp do szybkiego internetu. Minimalna szybkość 25 kb/s dla odbierania (download) i wysyłania (upload). Urządzenie nie współpracuje z publicznymi punktami dostępu do internetu. Parametry sieci bezprzewodowej: Wi-Fi 802.11 b/g/n (2.4 GHz), Open/WEP/WPA/WPA2-personal. Obsługa z poziomu aplikacji Home+Security dla iOS (min. v.10) i Android (min. v.5). Kompatybilność z Apple HomeKit, Google Assistant i Amazon Alexa.

Nr ref. **CZUJKA DYMU SMART**

**NSA-PRO**

Inteligentna czujka dymu z alarmem 85 dB, z wysokiej jakości detektorem fotoelektrycznym, średnie pokrycie 50 m<sup>2</sup>. Po wykryciu obecności dymu aktywuje 85-decybelowy alarm i natychmiast wysyła użytkownikowi powiadomienie na smartfon. Czujka jest wyposażona w baterię o 10-letniej żywotności, co jest maksymalnym okresem eksploatacji dla wszystkich czujek dymu. Funkcja autotestu sprawdza, czy czujka dymu działa prawidłowo. Jeśli wykryje problem, wysyła powiadomienie na smartfon. Niezawodność gwarantowana przez certyfikat CE (EN 14604) i NF. Urządzenie samodzielne, bez konieczności stosowania huba. Obsługa za pomocą aplikacji Home+Security. Wymagane szybkie, bezprzewodowe połączenie internetowe. Urządzenie nie współpracuje z publicznymi punktami dostępu do internetu. Czujka wykrywa dym i emituje sygnał dźwiękowy, nawet jeśli nie jest skonfigurowana sieć Wi-Fi. Jednak do odbierania alarmów na smartfonie wymagana jest sieć Wi-Fi. Wi-Fi 802.11 b/g/n (2,4 GHz), Open/WEP/WPA/ WPA2-Personal, Bluetooth Low Energy (BLE). Kompatybilna z Apple HomeKit.

Nr ref. **SYRENA WEWNĘTRZNA SMART**

**NIS-01-PRO**

Inteligentna syrena wewnętrzna z alarmem 110 dB, detekcją wibracji i zapisanymi dźwiękami. Zasilanie z baterii lub przewodowe poprzez port MicroUSB (kabel nie jest dostarczany). Współpracuje wyłącznie z kamerą wewnętrzną smart zamontowaną koniecznie w tym samym pomieszczeniu. Komunikacja z kamerą: bezprzewodowa Bluetooth Low Energy (BLE). Deklaracja zgodności i FCC. Obsługa z poziomu aplikacji Home+Security. Kompatybilność 'open source'.

Nr ref. **CZUJKA TLENKU WĘGLA SMART**

**NCO-PRO**

Inteligentna czujka tlenku węgla z alarmem 85 dB, do instalacji ściennej. Pozwala kontrolować działanie urządzeń grzewczych (bojler, kominek, kuchenka gazowa itp.) poprzez pomiar poziomu tlenku węgla (czadu) w czasie rzeczywistym. Po wykryciu obecności czadu aktywuje 85-decybelowy alarm i natychmiast wysyła użytkownikowi powiadomienie na smartfon. Czujka jest wyposażona w baterię o 10-letniej żywotności, co jest maksymalnym okresem eksploatacji dla wszystkich czujek tlenku węgla. Funkcja autotestu sprawdza, czy czujka działa prawidłowo. Jeśli wykryje problem, wysyła powiadomienie na smartfon. Niezawodność gwarantowana przez certyfikat CE (EN 50291) i NF. Urządzenie samodzielne, bez konieczności stosowania huba. Obsługa za pomocą aplikacji Home+Security. Wymagane szybkie, bezprzewodowe połączenie internetowe. Urządzenie nie współpracuje z publicznymi punktami dostępu do internetu. Czujka wykrywa czad i emituje sygnał dźwiękowy, nawet jeśli nie jest skonfigurowana sieć Wi-Fi. Jednak do odbierania alarmów na smartfonie wymagana jest sieć Wi-Fi. Wi-Fi 802.11 b/g/n (2,4 GHz), Open/WEP/WPA/ WPA2-Personal, Bluetooth Low Energy (BLE). Kompatybilna z Apple HomeKit.

## dane wymiarowe

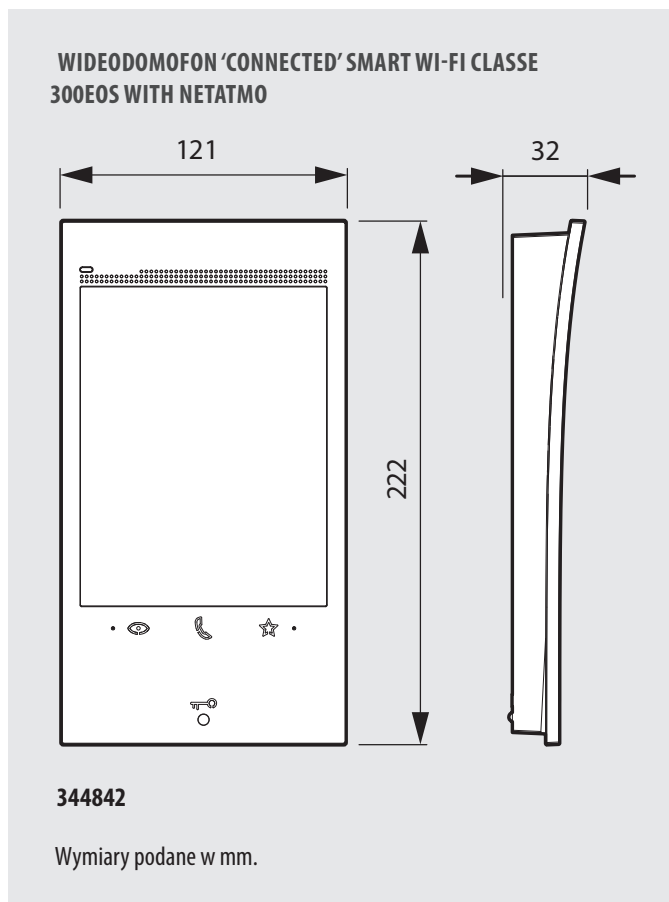

## Classe 300EOS with Netatmo

### uwagi i zastrzeżenia

Aby skorzystać z usługi transferu połączeń wideodomofonowych na smartfon, Klient musi posiadać odpowiednie urządzenie, umożliwiające dostęp do Internetu, na podstawie umowy zawartej przez Klienta z Dostawcą Internetu (Internet Service Provider) -BTicino nie jest stroną tej umowy. Aby skorzystać z niektórych usług, które BTicino udostępnia jako dodatkowe w stosunku do podstawowych funkcji wideodomofonowych Classe 300EOS z Netatmo, klient musi zainstalować aplikację Home + Security na swoim smartfonie. Usługi oferowane za pośrednictwem Aplikacji zapewniają możliwość interakcji z Classe 300EOS z Netatmo zdalnie z wykorzystaniem sieci Internet.

W takich przypadkach integracja i prawidłowe działanie wideodomofonu z aplikacją może zależeć od:

- jakości sygnału Wi-Fi;
- rodzaju / zakresu umowy o dostępie do domowej sieci internetowej;
- rodzaju / zakresu umowy o transferze danych na smartfonie.

W przypadku, gdy jeden z tych 3 elementów nie spełnia specyfikacji wymaganych do funkcjonowania produktu, firma BTicino jest zwolniona z wszelkiej odpowiedzialności za jakiegokolwiek przypadki nieprawidłowego działania. Produkt wykorzystuje system transmisji strumieniowej VoIP, klient więc musi sprawdzić zakres swojej umowy, czy przesył VoIP nie jest blokowany na smartfonie.

Informujemy również, że usługa świadczona przez BTicino - zdalna obsługa za pośrednictwem Aplikacji - wiąże się ze zużyciem przesyłu danych. Koszt związany z ich zużyciem uzależniony jest od rodzaju umowy, jaką klient podpisał z Dostawcą Internetu (Internet Service Provider) i pozostaje kosztem klienta.







## ZNAJDŹ NAS

@ legrand.pl

@ legrandwdomu.pl

 youtube.com/LegrandPolska

 facebook.com/LegrandPoland

@ info@legrand.com.pl



**Legrand Polska Sp. z o. o.**  
ul. Waryńskiego 20  
57-200 Ząbkowice Śląskie

Adres korespondencyjny:  
Legrand Polska  
ul. Domaniewska 48  
02-672 Warszawa  
tel. +48 22 549 23 30

**bticino**

Marka Grupy Legrand |  **legrand**